

Viktoria VASS
01428206

Wohnen am Park

neue Wohnsiedlung in Neunkirchen



Lageplan

14x Wohngebäude

1. 9 Wohnungen (WNF 487 m²)
2. 12 Wohnungen (WNF 650 m²)
3. 10 Wohnungen (WNF 560 m²)
4. 12 Wohnungen (WNF 650 m²)
5. 9 Wohnungen (WNF 487 m²)
6. 10 Wohnungen (WNF 560 m²)
7. 12 Wohnungen (WNF 650 m²)
8. 12 Wohnungen (WNF 650 m²)
9. 12 Wohnungen (WNF 650 m²)
10. 12 Wohnungen (WNF 650 m²)
11. 12 Wohnungen (WNF 650 m²)
12. 10 Wohnungen (WNF 560 m²)
13. 9 Wohnungen (WNF 487 m²)
14. 10 Wohnungen (WNF 560 m²)

151
Wohnungen

8.251 m²
Wohnnutzfläche

- private Gärten
- öffentliche Fläche



Gebäude TYP A

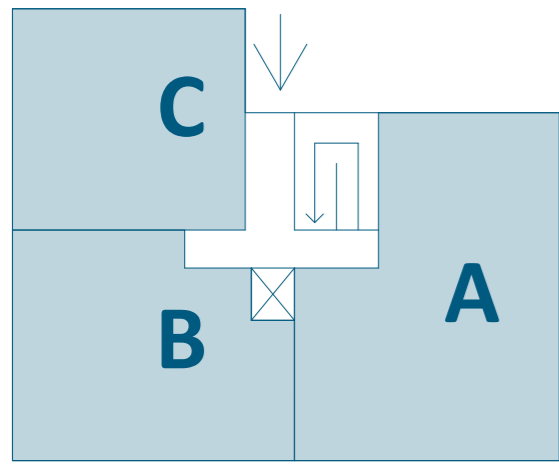

0. Erdgeschoß

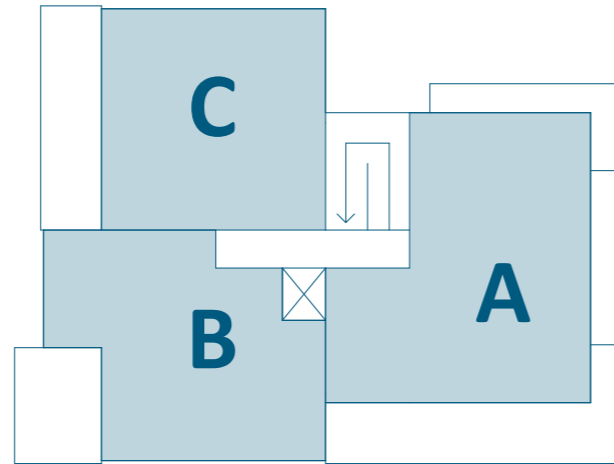

1. Obergeschoß

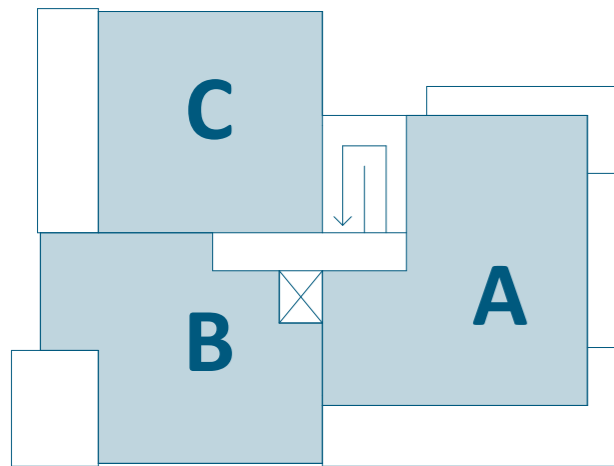

2. Obergeschoß

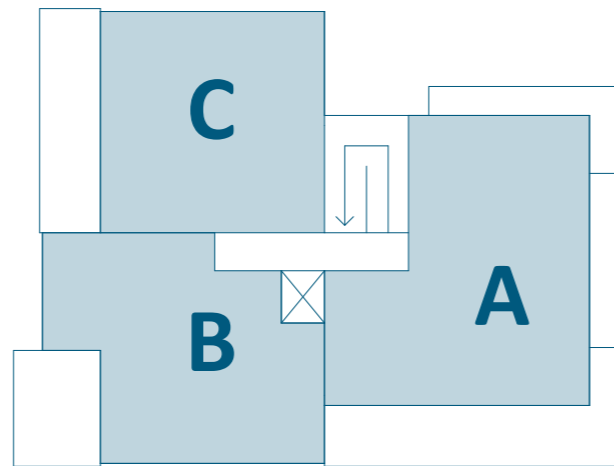

3. Obergeschoß

Gebäude 1, 5 und 13 haben kein 3. OG



Gebäude TYP B

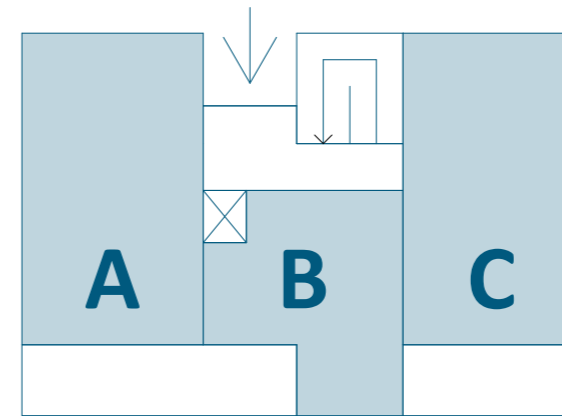

0. Erdgeschoß

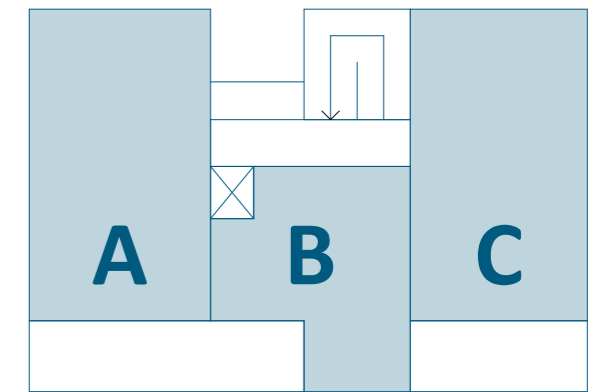

1. Obergeschoß

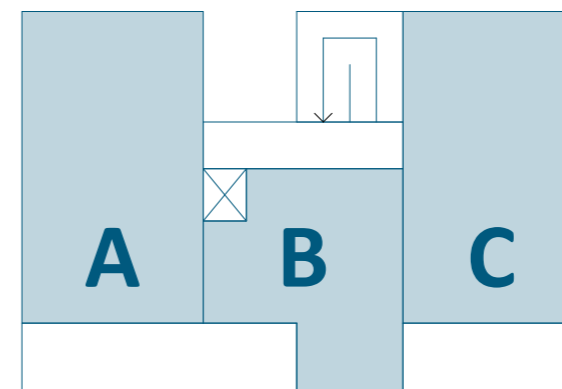

2. Obergeschoß

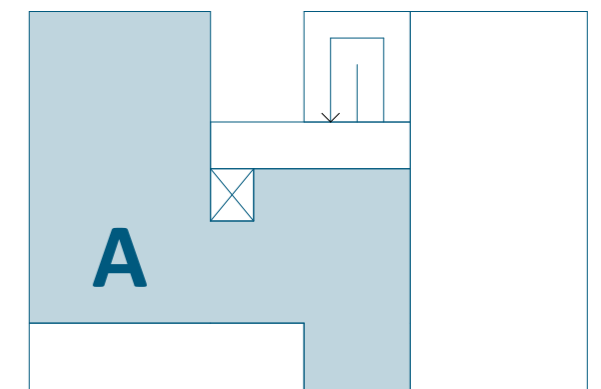

3. Obergeschoß

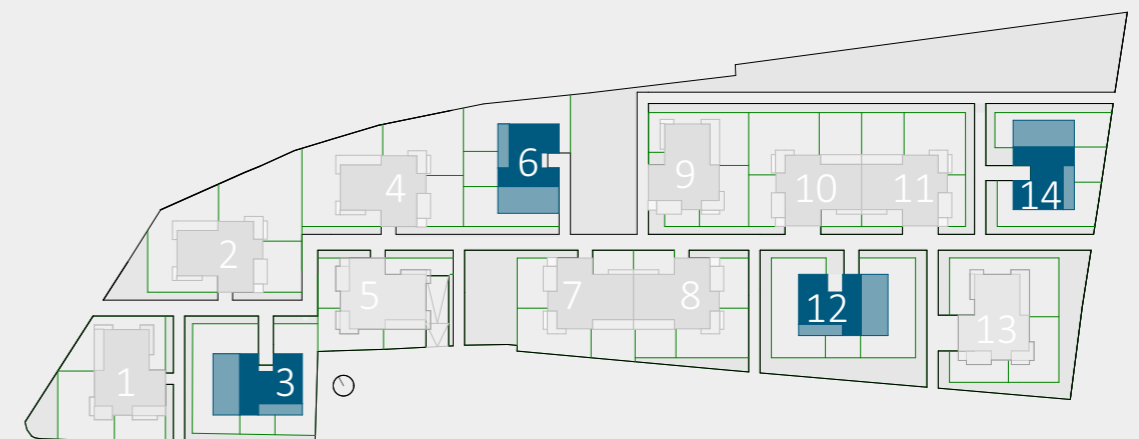

Gebäude TYP A

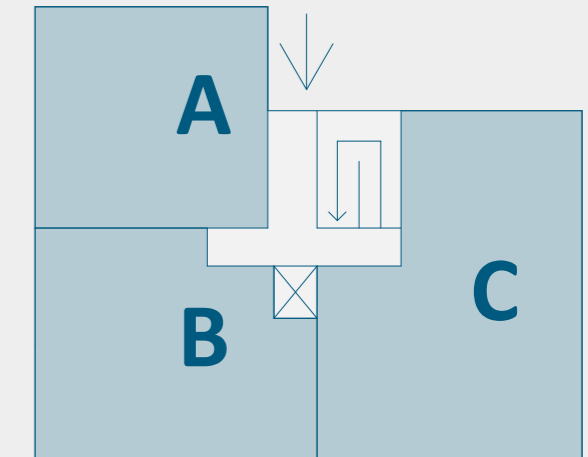

Erdgeschoß

Wohnung A

Wohnfläche 39,18 m²
Außenfläche unterschiedlich

Wohnung B

Wohnfläche 43,77 m²
Außenfläche unterschiedlich

Wohnung C

Wohnfläche 79,63 m²
Außenfläche unterschiedlich



Gebäude TYP A

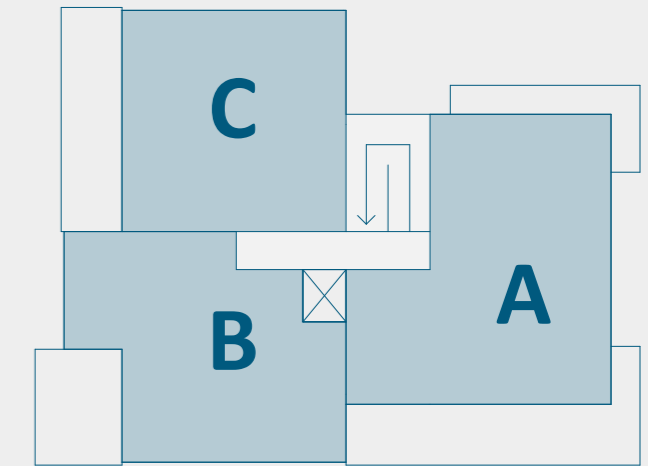
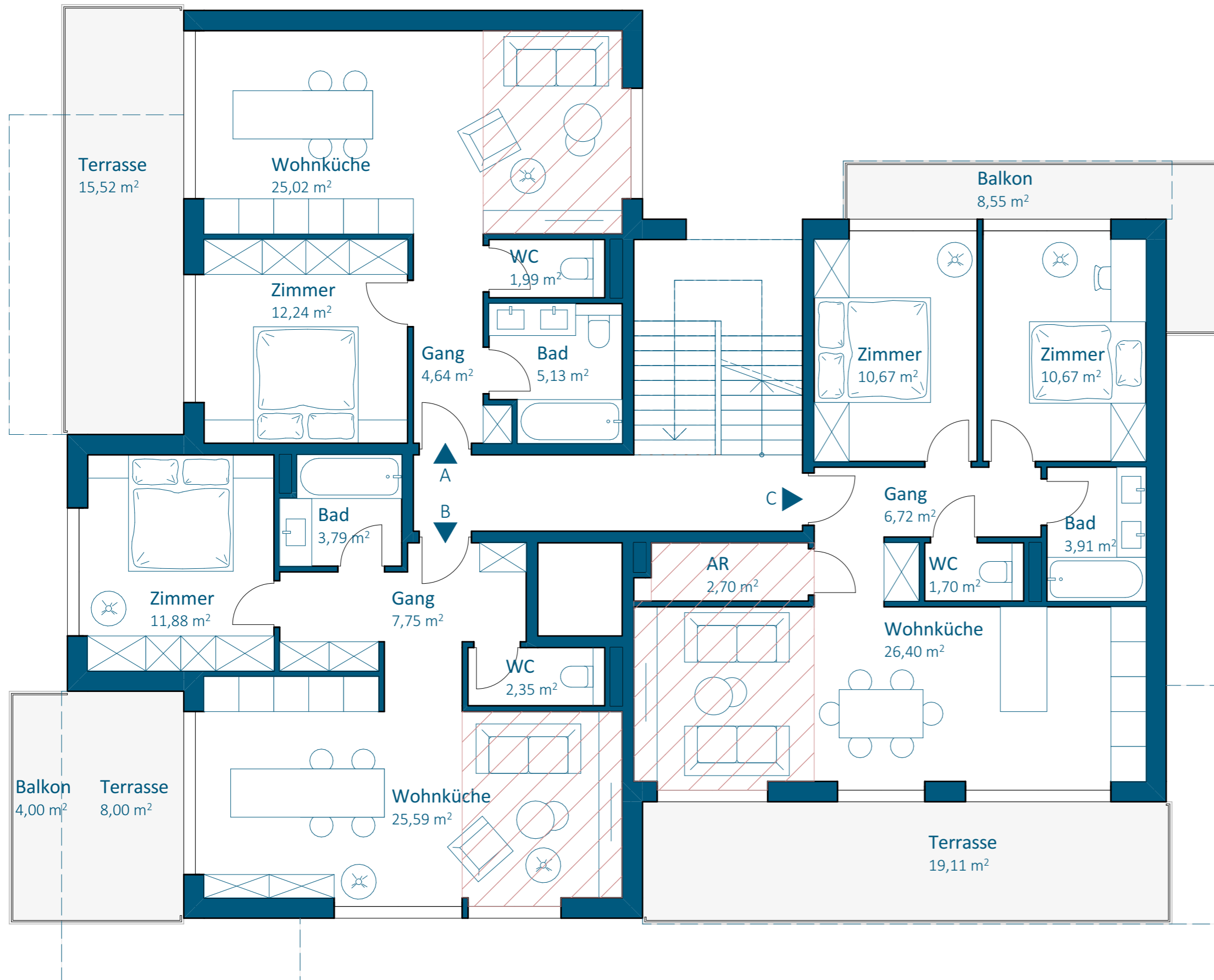

Regelgeschoß 1-3 Obergeschoß

Variante OHNE +1 Zimmer

mögliche +1 Zimmer

Wohnung A

Wohnfläche 48,66 m²

Außenfläche 16,48 m²

Wohnung B

Wohnfläche 51,04 m²

Außenfläche 12,70 m²

Wohnung C

Wohnfläche 62,89 m²

Außenfläche 28,65 m²

Gebäude TYP A

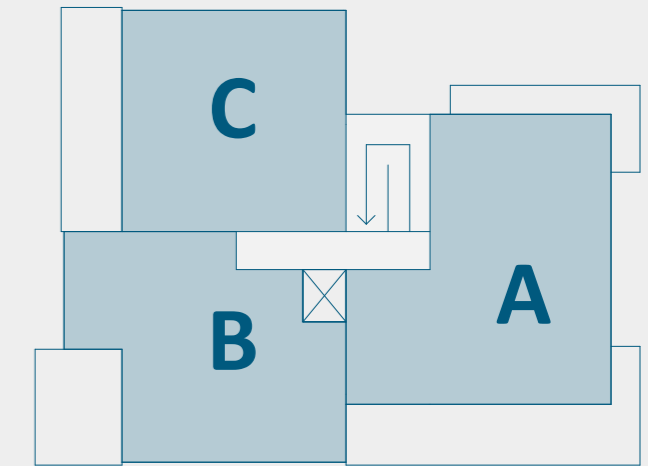
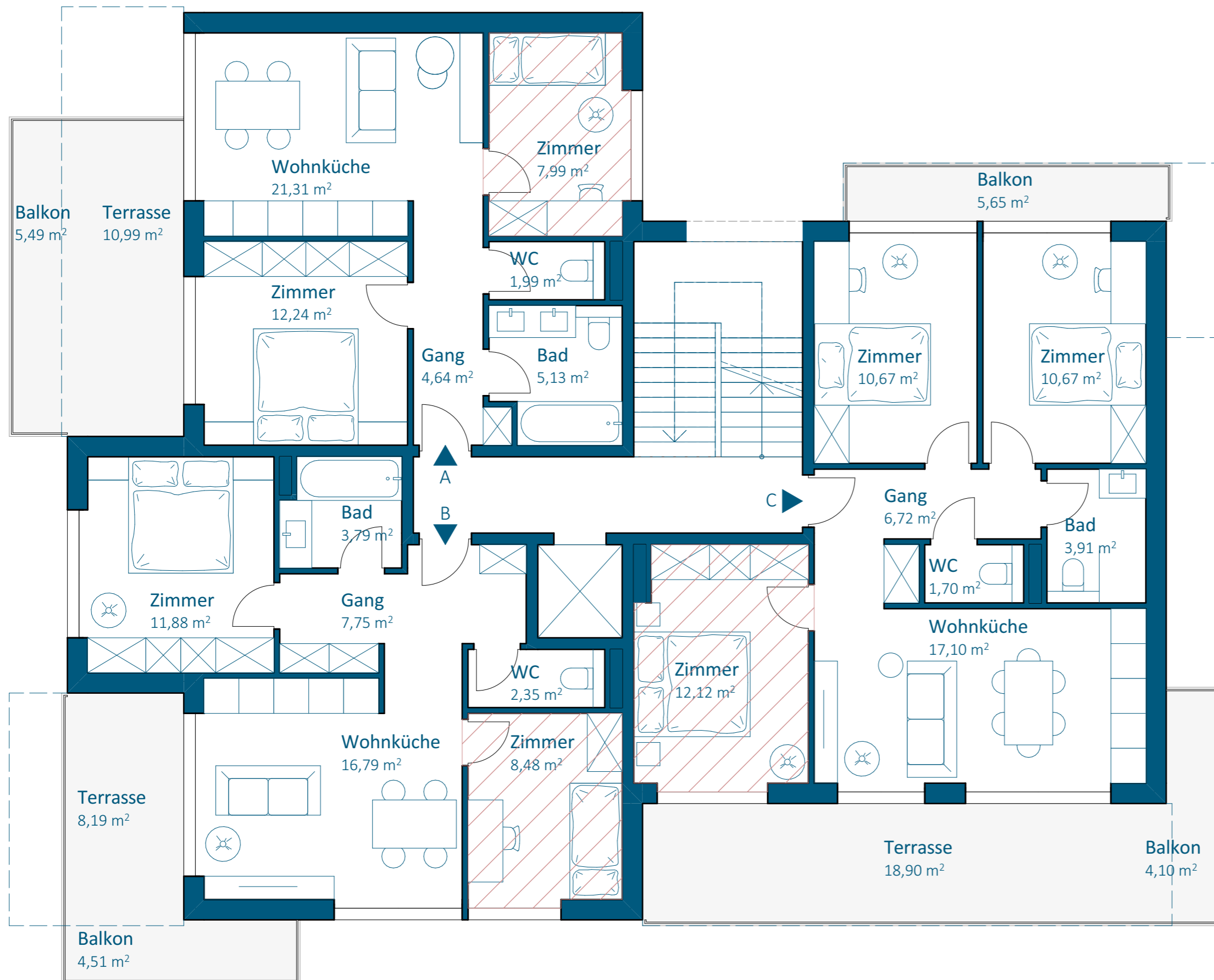

Regelgeschoß 1-3 Obergeschoß

Variante MIT +1 Zimmer

 mögliche +1 Zimmer

Wohnung A

Wohnfläche 48,66 m²

Außenfläche 16,48 m²

Wohnung B

Wohnfläche 51,04 m²

Außenfläche 12,70 m²

Wohnung C

Wohnfläche 62,89 m²

Außenfläche 28,65 m²

Gebäude TYP B

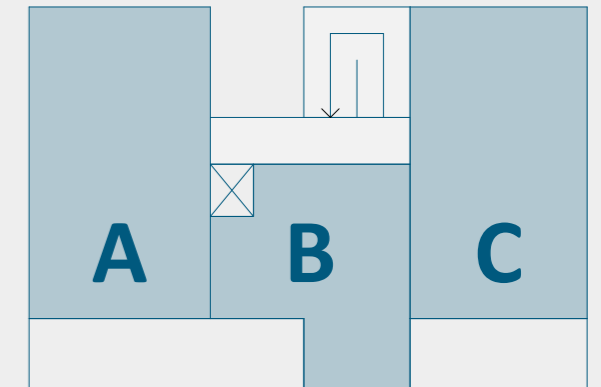

Regelgeschoß EG-2. Obergeschoß

Wohnung A

Wohnfläche 56,65 m²
Außenfläche 14,82 m²

Wohnung B

Wohnfläche 39,76 m²
Außenfläche 8,55 m²

Wohnung C

Wohnfläche 56,65 m²
Außenfläche 14,57 m²

Gebäude TYP B

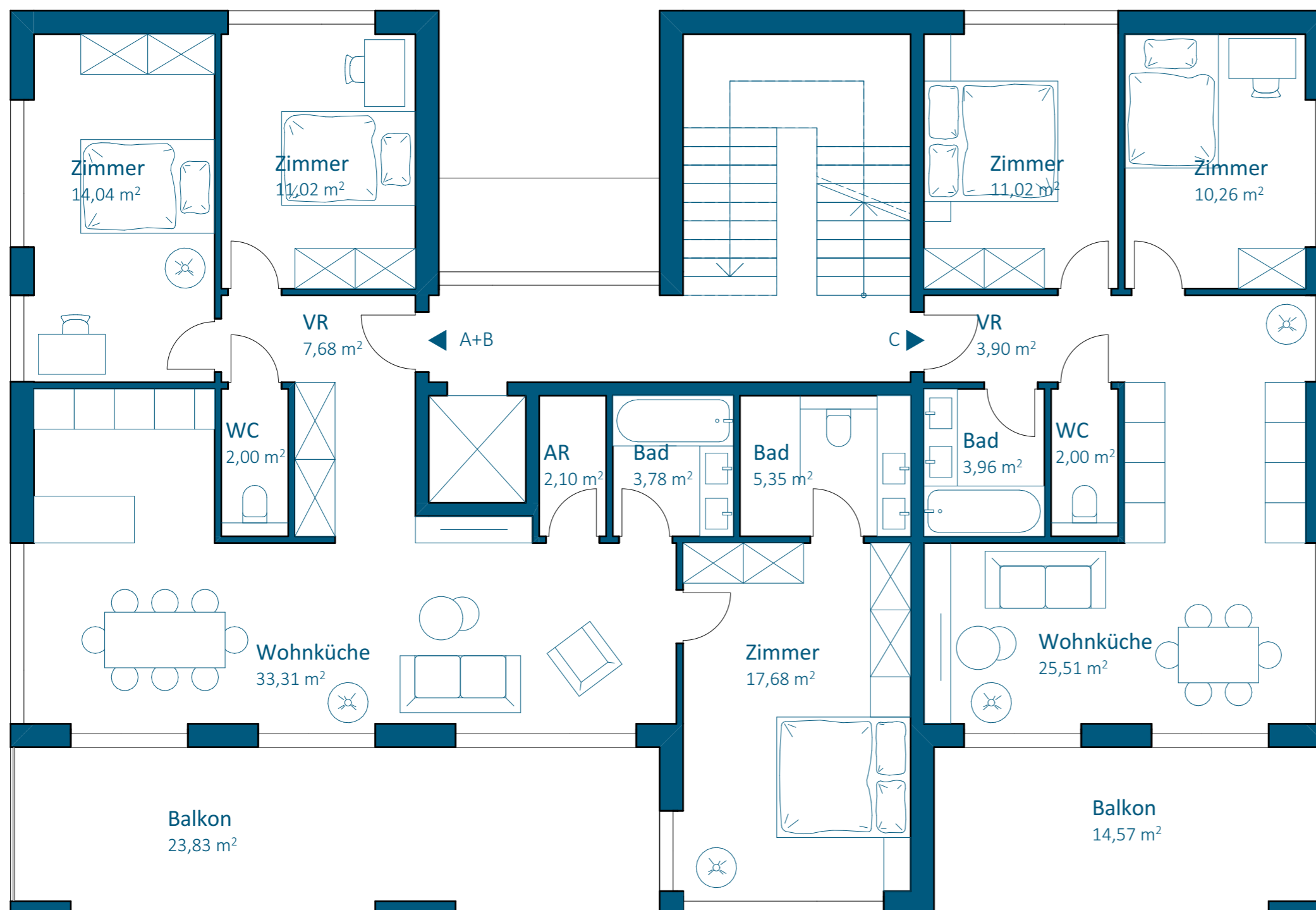
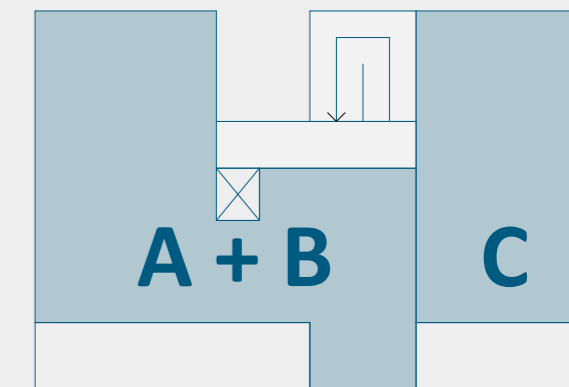

Regelgeschoß EG-2. Obergeschoß

Wohnung A+B

Wohnfläche 96,96 m²
Außenfläche 23,83 m²

Wohnung C

Wohnfläche 56,65 m²
Außenfläche 14,57 m²

Gebäude TYP B

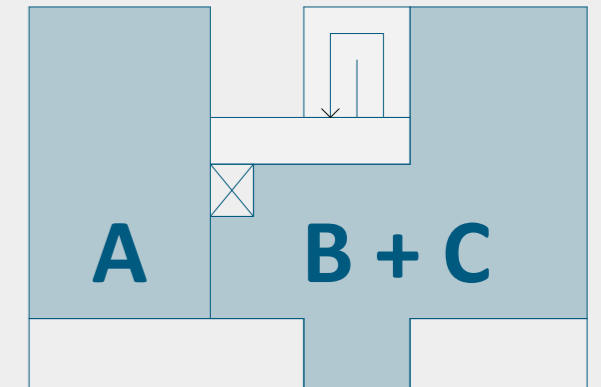

Regelgeschoß EG-2. Obergeschoß

Wohnung A

Wohnfläche 56,65 m²
Außenfläche 14,82 m²

Wohnung B+C

Wohnfläche 96,88 m²
Außenfläche 23,12 m²

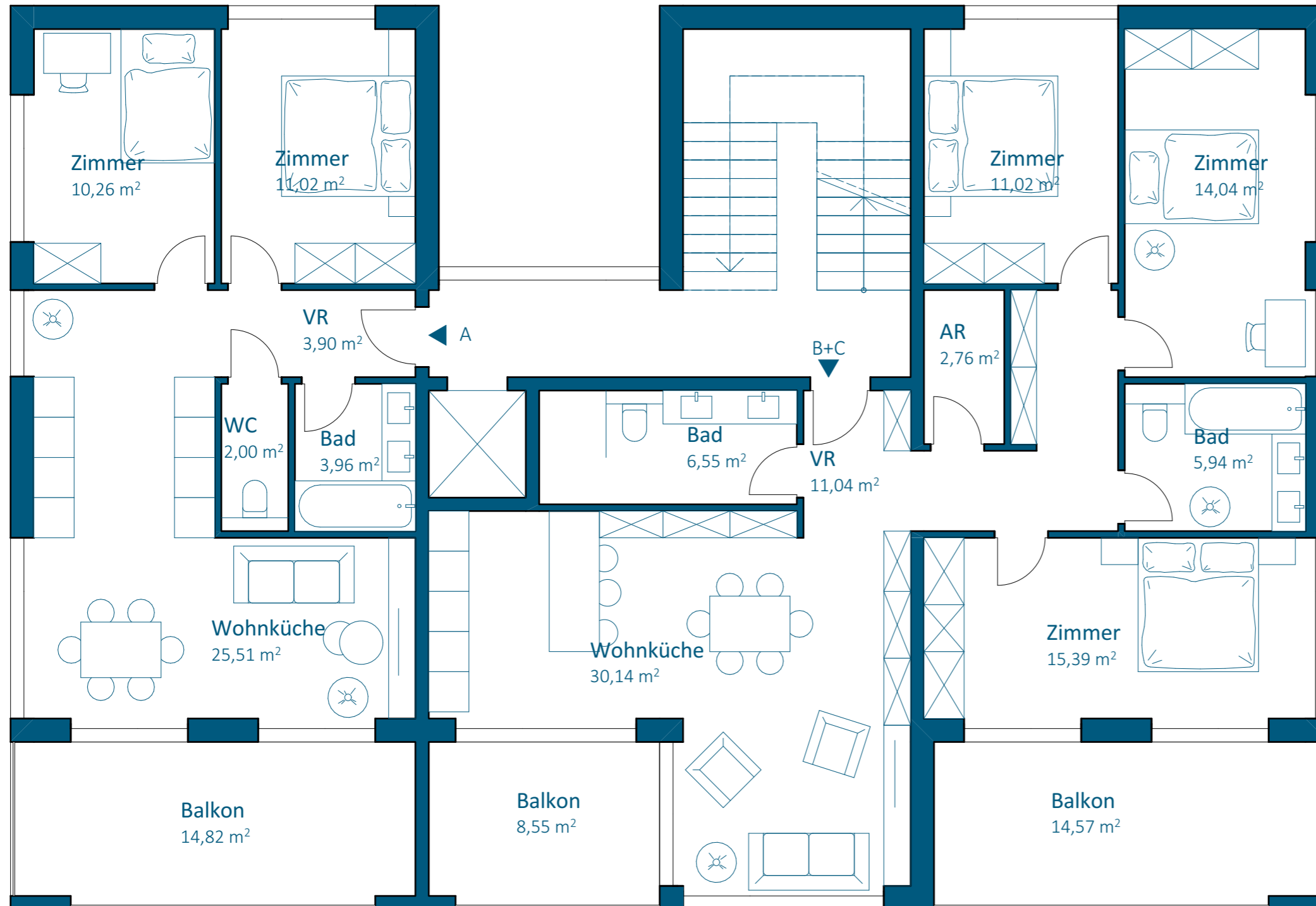

Gebäude
TYP B

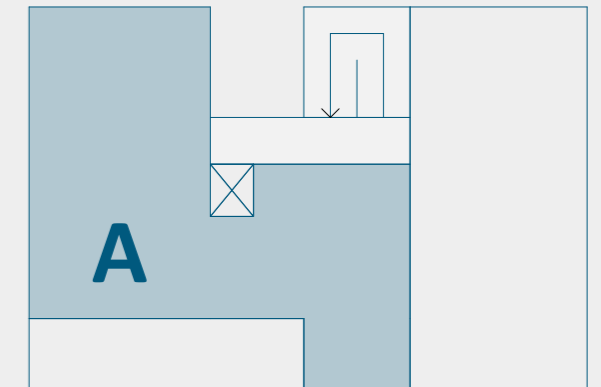

3. Obergeschoß

Wohnung A

Wohnfläche 101,31 m²
Außenfläche 85,90 m²

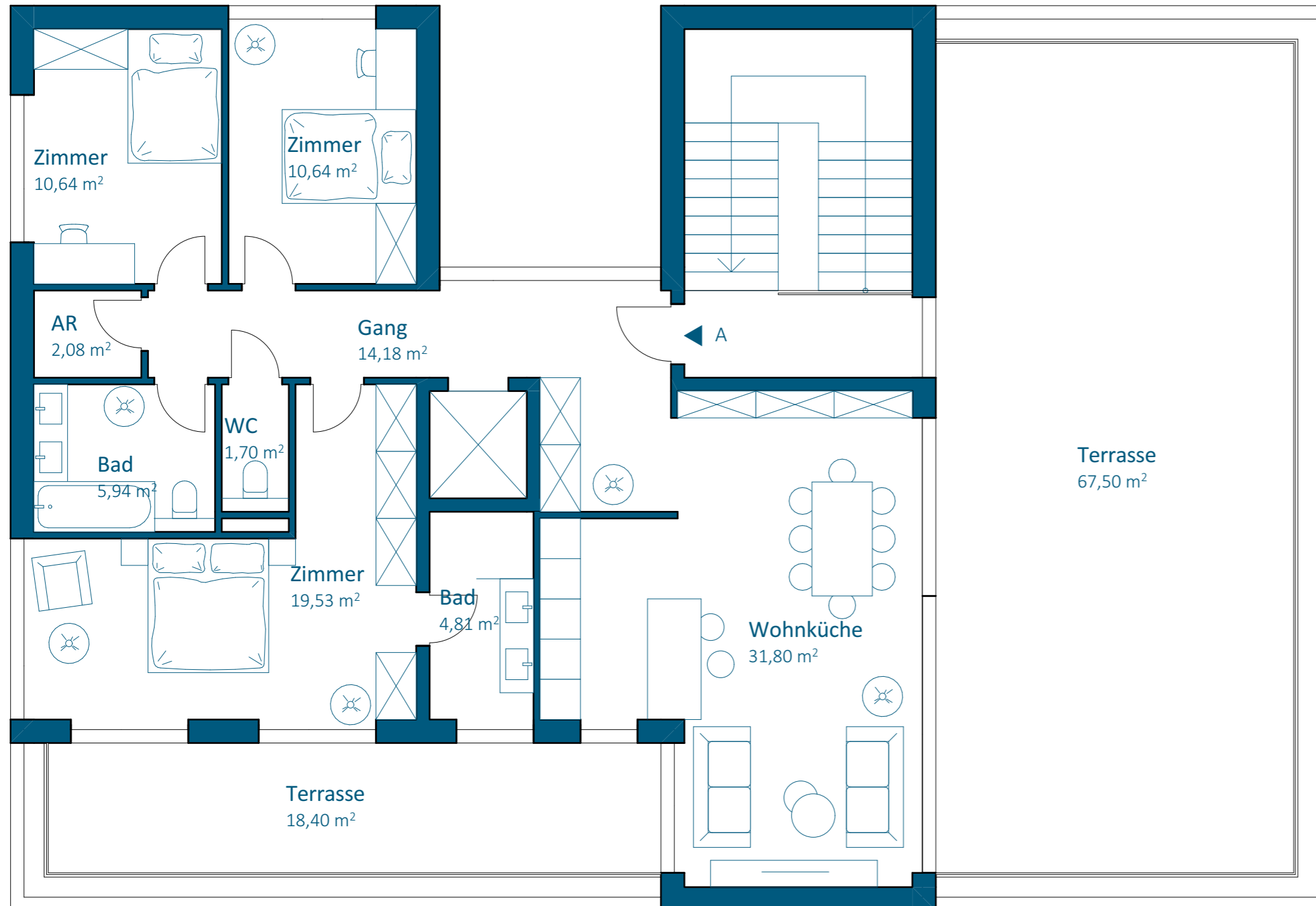

Ansicht - TYP A Gebäude 2

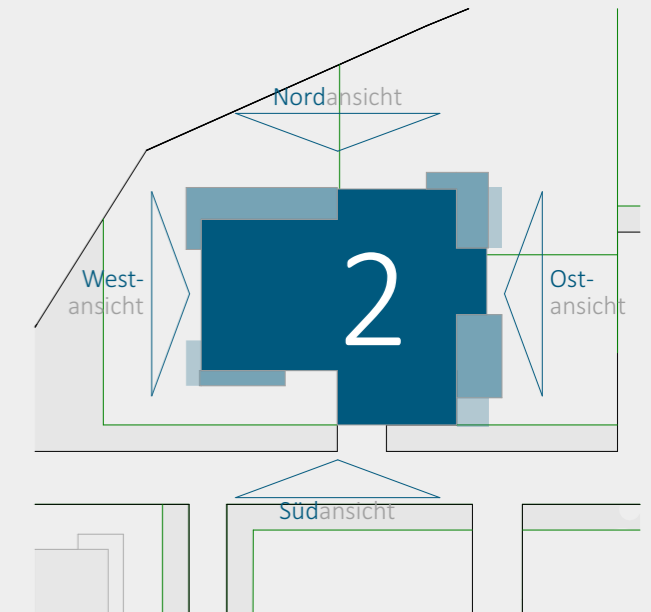
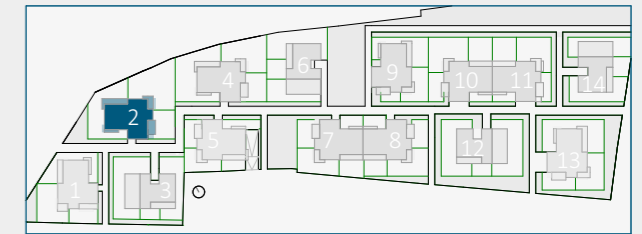

Nordansicht

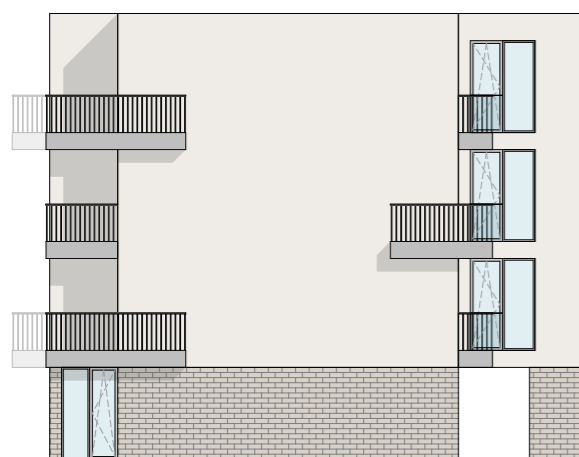

Westansicht



Südansicht



Ostansicht

Fassade

- 3 unterschiedliche Materialien
- heller Ziegel
 - Putz: grau
 - Putz: beige



Ansicht - TYP A Gebäude 9

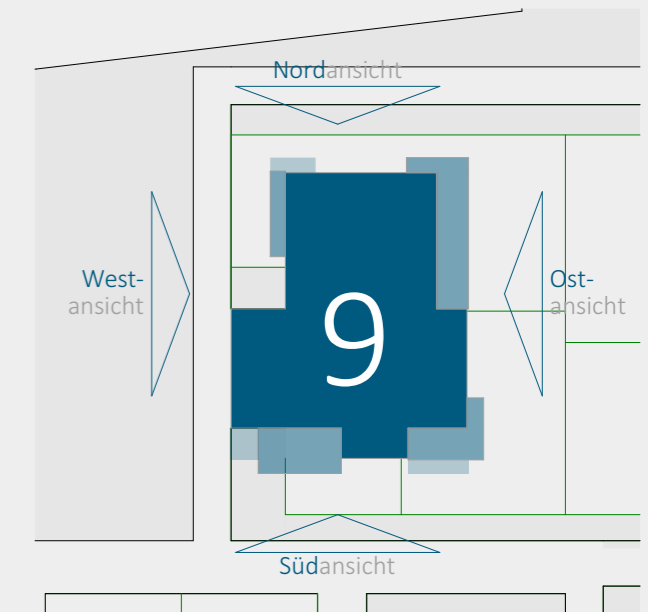
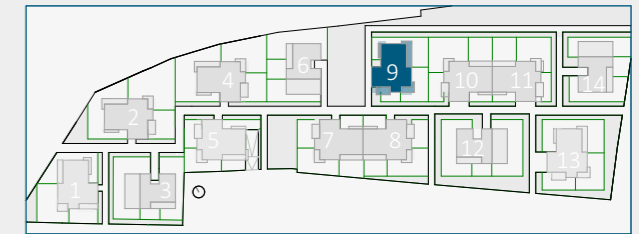

Ostansicht

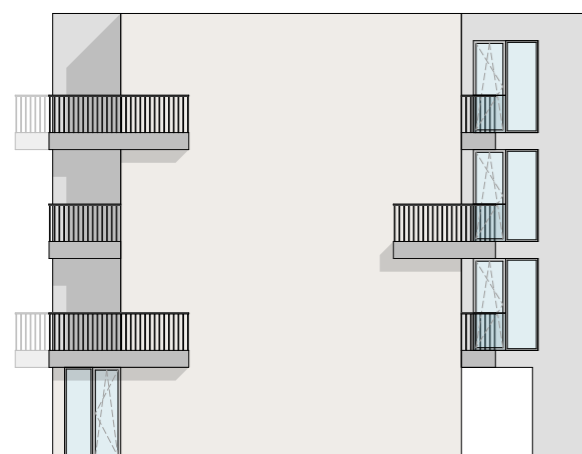

Nordansicht



Westansicht



Südansicht

Fassade

- 3 unterschiedliche Materialien
- heller Ziegel
 - Putz: grau
 - Putz: beige



Ansicht - TYP B Gebäude 6



Westansicht

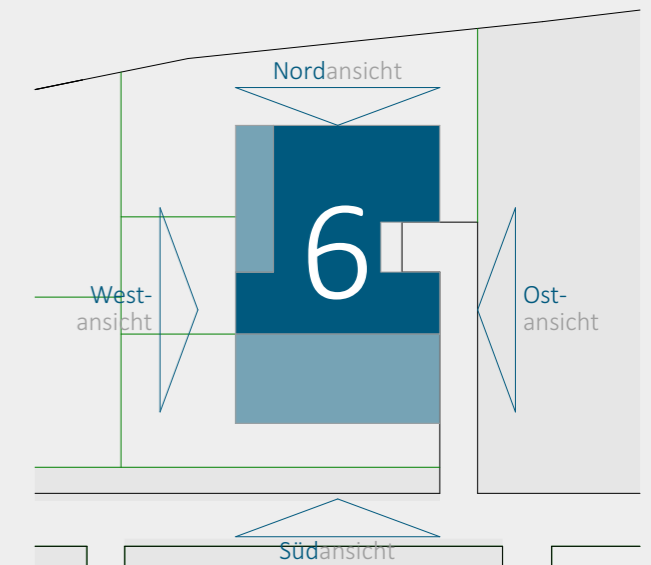

Nordansicht

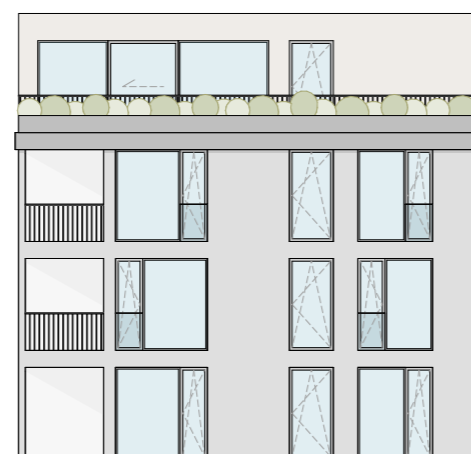

Südansicht

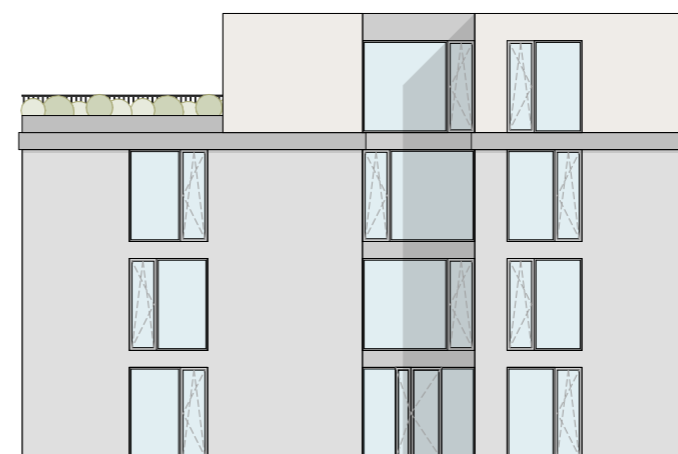

Ostansicht

Fassade

- 3 unterschiedliche Materialien
- heller Ziegel
 - Putz: grau
 - Putz: beige



Ansicht - TYP B Gebäude 12

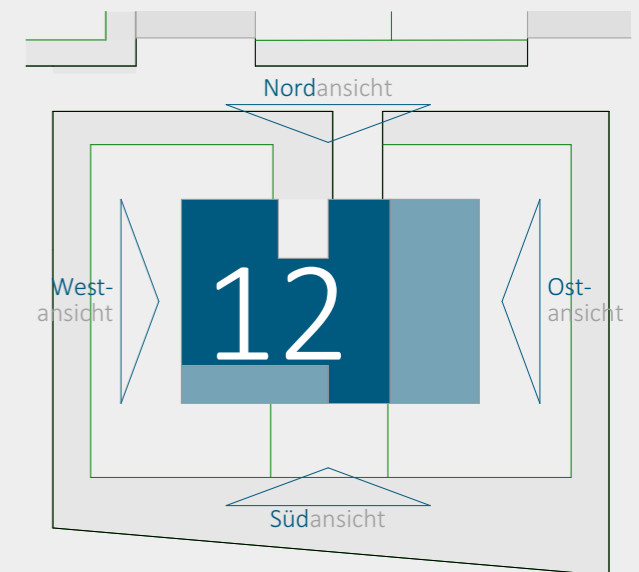
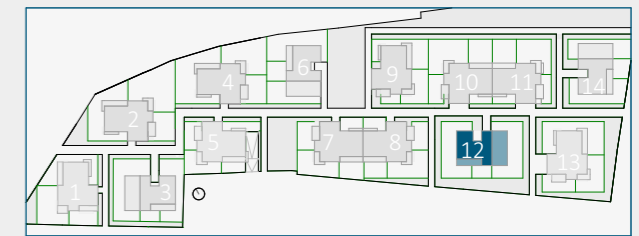

Südansicht



Westansicht



Nordansicht

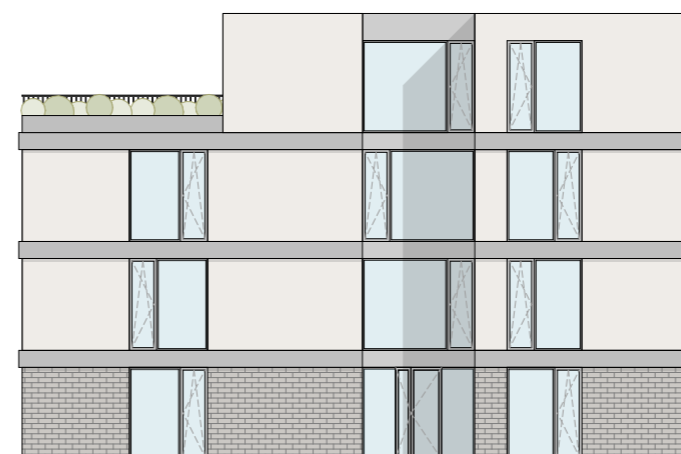

Ostansicht

Fassade

- 3 unterschiedliche Materialien
- heller Ziegel
 - Putz: grau
 - Putz: beige



Schnitte und Details

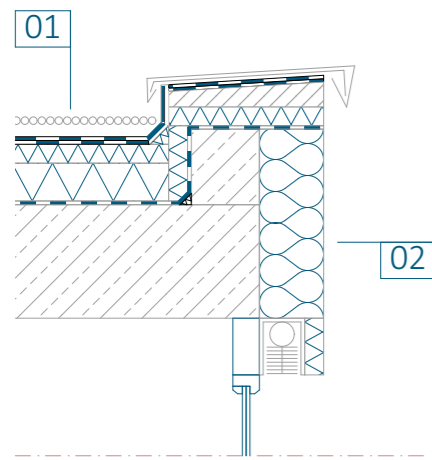
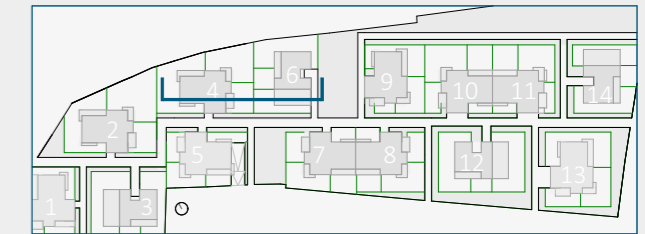

01 - Dach

- 6,00 cm Kiesschüttung
- 1,00 cm Bitumenabdichtung, zweilagig
- 5,00 cm XPS-Gefälledämmung
- 10,00 cm XPS
- 0,00 cm Dampfsperre
- 0,00 cm Voranstrich
- 30,00 cm Stahlbetondecke

03 - Decke

- 2,00 cm Bodenbelag
- 13,00 cm Estrich (mit Fußbodenheizung)
- 0,00 cm Trennsicht
- 5,00 cm Trittschalldämmung
- 30,00 cm STB
- 0,00 cm Innenputz

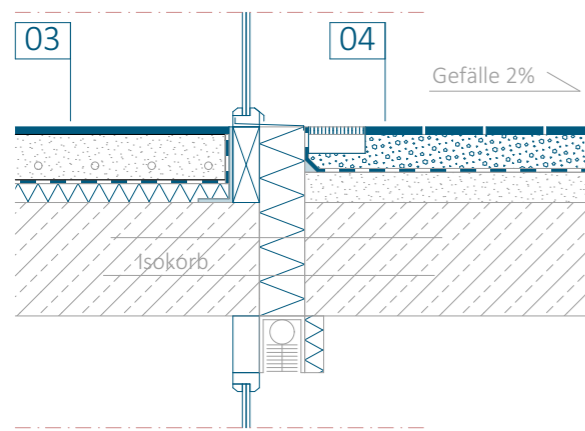

02 - Außenwand

- 1,00/ 3,00 cm Außenputz oder Stein (geklebt)
- 16,00 cm EPS WD
- 18,00 cm STB-Wand
- 0,00 cm Innenputz

04 - Balkon

- 2,00 cm Bodenplatten
- 9,00 cm Kies
- 0,00 cm Trennsicht
- 9,00 cm Gefällebeton
- 30,00 cm STB

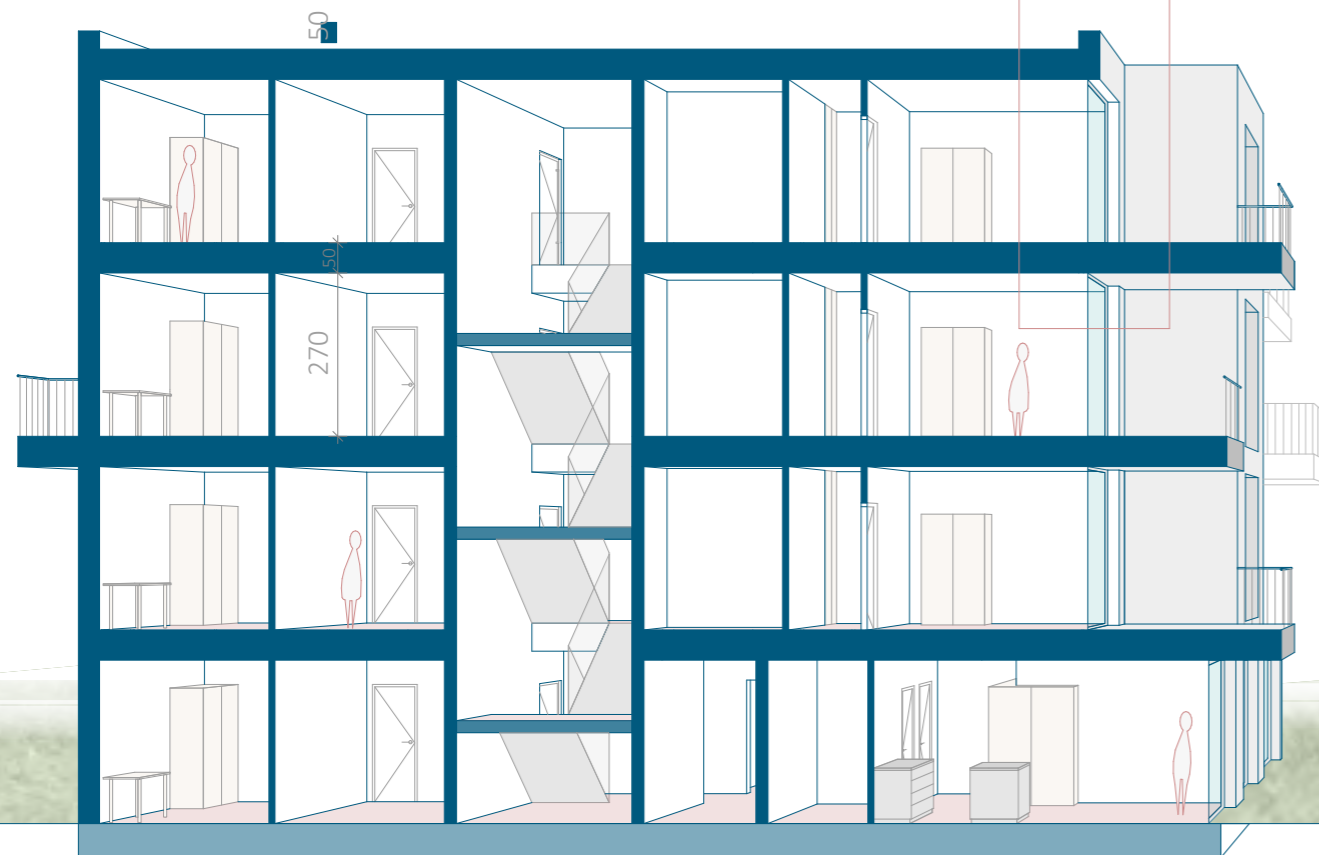

Gebäude TYP A

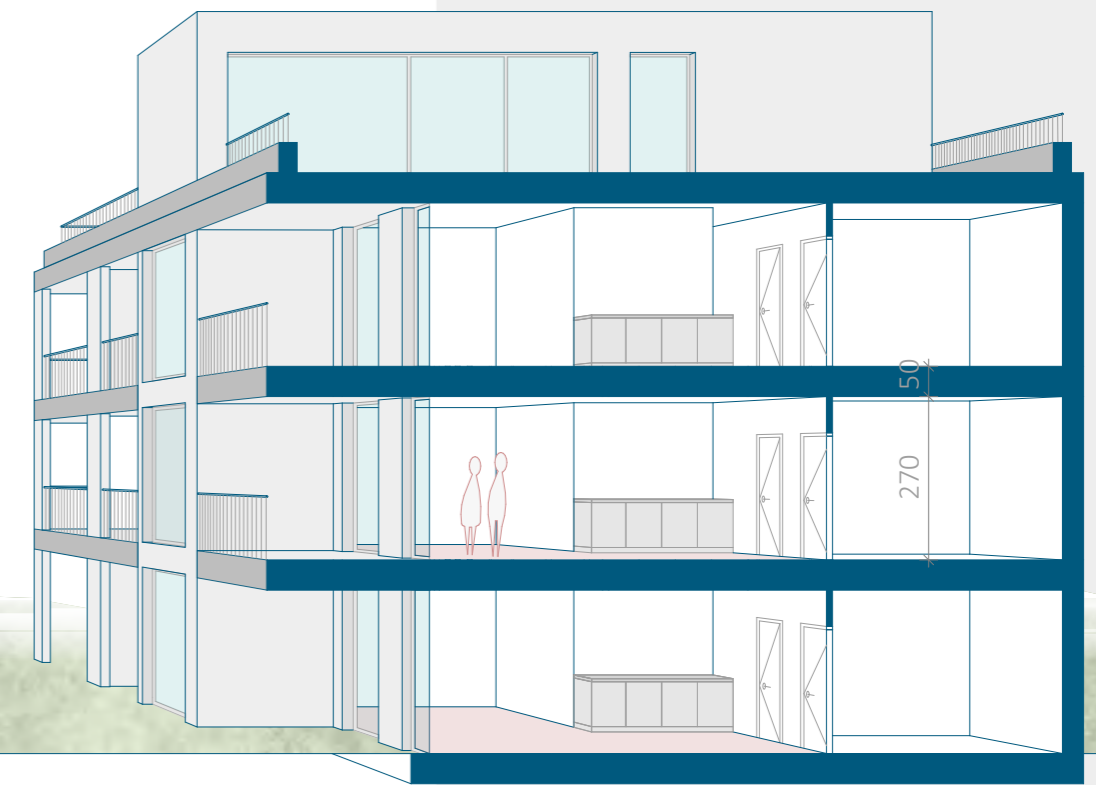
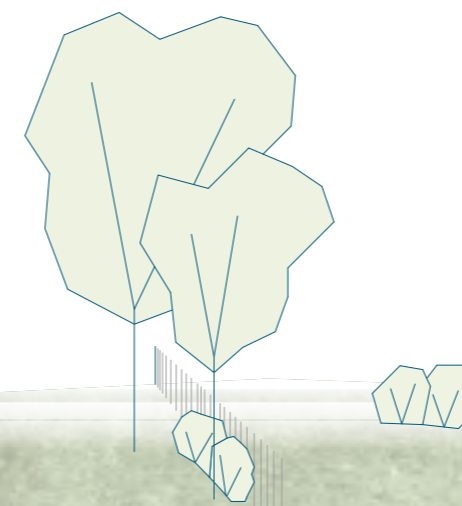

Gebäude TYP B

Perspektive

Tageslicht



Perspektive

Nacht



barrierefreie
Erschließung
**Wiener Straße 28/
Lokalbahnstr. 4-6**

- in jedem Stiegenhaus ist ein Aufzug geplant -> jede Wohnung wird barrierefrei
- wegen dem neuen Aufzug wird eine Wohnung pro Stiegenhaus geändert -> diese Wohnung heißt auf dem Plan Wohnung NEU

Wohnung NEU

Wohnfläche 54,66 m²



Dachbodenausbau Wiener Straße 30

Wohnung 01

Wohnfläche 85,43 m²
Außenfläche 5,60 m²

Wohnung 02

Wohnfläche 38,15 m²

Wohnung 03

Wohnfläche 31,73 m²

Wohnung 04

Wohnfläche 41,01 m²



Viktoria Vass
01428206

